

3517

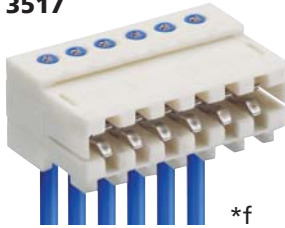

3517-1

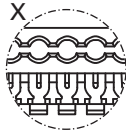

3517-2

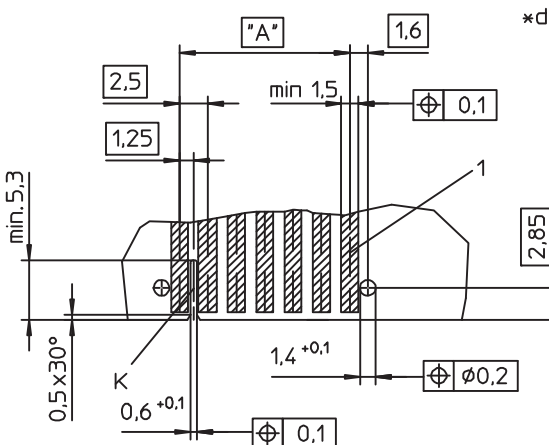
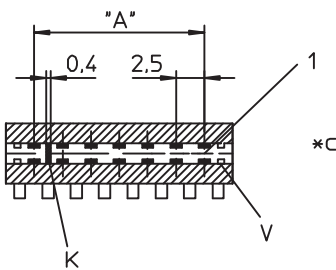
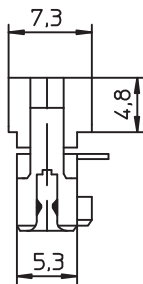
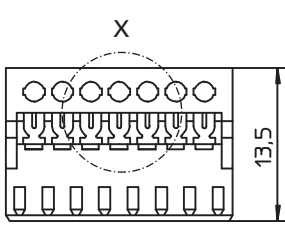
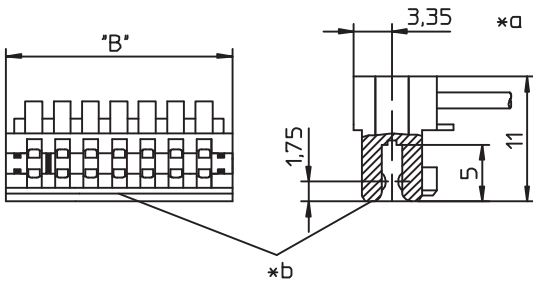

3517

3517-1

3517-2

RAST-2.5-Steckverbinder für direktes Stecken, in Schneidklemmtechnik (SKT), mit Verrastung auf der Leiterplatte durch Rastnocken, wahlweise mit oder ohne Kodiersteg und geschlossenen Seitenwänden

Kontakttraster 2,5 mm

3517: für Einzelleiter

3517-1: für Rasterstegleitung, busfähig

3517-2: für Rasterstegleitung

- 1. Temperaturbereich** -40 °C/+130 °C
- 2. Werkstoffe**
 Kontaktträger 3517(-...) (S0...) PBT, V0 nach UL 94
 Kontaktträger 3517(-...) (M12) PA, V2 nach UL 94
 Kontaktfeder CuSn, verzinkt
- 3. Mechanische Daten**
 Steckkraft/Kontakt² ≤ 4,0 N
 Ziehkraft/Kontakt² ≥ 0,5 N
 Haltekraft/Verrastung³ ≥ 6,0 N
 Kontaktierung mit Leiterplatte 1,5 ± 0,14 mm
Anschließbare Leiter Schneidklemmbereich
 Querschnitt 3517(-...) (M12) 0,22-0,38 mm²
 Querschnitt 3517(-...) (M12)S01 0,34 mm² (7-drähtig)
 Querschnitt 3517(-...) (M12)S02 0,14-0,22 mm²
 Querschnitt 3517(-...) (M12)S03 Spezialanwendungen, z.B. Lackdraht
 Isolationsdurchmesser ≤ 1,6 mm
 Freigegebene Leitungen im Internet unter www.lumberg.com
- 4. Elektrische Daten** (bei T_U 20 °C)
 Durchgangswiderstand ≤ 5 mΩ
 Bemessungsstrom 4 A bei T_U 60 °C
 2 A bei T_U 100 °C
 Bemessungsspannung⁴ 32 V AC
 Isolierstoffgruppe⁴ IIIa (CTI ≥ 250)
 Kriechstrecke ≥ 0,53 mm
 Luftstrecke ≥ 0,53 mm
 Isolationswiderstand > 1 GΩ

¹ Bauteil glühdrahtbeständig (GWT 750 °C), Prüfung nach IEC 60695-2-11,
² Beurteilung nach IEC 60335-1 (Flamme < 2 s)
³ gemessen mit einem polierten Stahlstift, Nennmaß 1,5 mm
⁴ gemessen mit einer polierten Stahllehre, Nennmaß 1,5 mm nach DIN EN 60664/IEC 60664



3517



3517-2

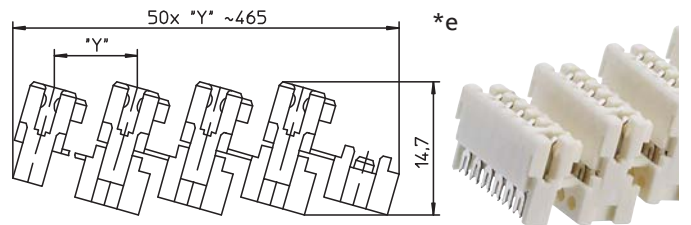

- *a konfektionierter Zustand
 terminated connector
 connecteur après montage
- *b Farbkennzeichnung:
 color marking:
 3517(-...) (M12)S01 blau/blue/bleu
 3517(-...) (M12)S02 grün/green/vert
 3517(-...) (M12)S03 braun/brown/marron
 marque en couleur:
- *c K = Kodierung (wahlweise)
 K = keying (alternatively)
 K = codage (au choix)
 V = Verrastung
 V = lock
 V = verrouillage
- *d Leiterplattenbeispiel, mehr dazu im Internet unter www.lumberg.com
 example of printed circuit board, more on the internet at www.lumberg.com
 exemple de carte imprimée, voir en plus sur Internet à www.lumberg.com
- *e Verkettung der Bauteile (Lieferzustand)
 chaining of the component parts (state of delivery)
 composants en bande (état de livraison)
- *f Kodierbeispiel mit geschlossenen Seitenwänden
 keying example with closed sides
 exemple d'un codage aux parois latérales fermées

RAST-2.5-Steckverbinder, Raster 2,5/5,0 mm
RAST 2.5 connectors, pitch 2.5/5.0 mm
Connecteurs RAST 2.5, pas 2,5/5,0 mm

3517 3517-1	3517-2
RAST 2.5 connector for direct mating, insulation displacement technology (IDT), with locking on printed circuit board by means of locking toes, alternatively with or without keying rib and closed sides	
contact pitch 2.5 mm	
3517: for individual conductors	
3517-1: for ribbon cable, daisy chain possible	
3517-2: for ribbon cable	
1. Temperature range	-40 °C/+130 °C
2. Materials	
Insulating body 3517(-...) (S0...)	PBT, V0 according to UL 94
Insulating body 3517(-...) M12(S0...) ¹	PA, V2 according to UL 94
Contact spring	CuSn, tinned
3. Mechanical data	
Insertion force/contact ²	≤ 4.0 N
Withdrawal force/contact ²	≥ 0.5 N
Retaining force/lock ³	≥ 6.0 N
Mating with	printed circuit board 1.5 ± 0.14 mm
Connectable conductors insulation displacement terminal	
Section 3517(-...) (M12)	0.22–0.38 mm ²
Section 3517(-...) (M12)S01	0.34 mm ² (7 wires)
Section 3517(-...) (M12)S02	0.14–0.22 mm ²
Section 3517(-...) (M12)S03	special applications, e.g. varnished wire
Insulation diameter	≤ 1.6 mm
Approved cables on the Internet site www.lumberg.com	
4. Electrical data (at T _{amb} 20 °C)	
Contact resistance	≤ 5 mΩ
Rated current	4 A at T _{amb} 60 °C 2 A at T _{amb} 100 °C
Rated voltage ⁴	32 V AC
Material group ⁴	IIla (CTI ≥ 250)
Creepage distance	≥ 0.53 mm
Clearance	≥ 0.53 mm
Insulation resistance	> 1 GΩ
¹	component glow wire resistant (GWT 750 °C), testing acc. to IEC 60695-2-11, assessment acc. to IEC 60335-1 (flame < 2 s)
²	measured with a polished steel pin, nominal thickness 1.5 mm
³	measured with a polished steel gauge, nominal thickness 1.5 mm
⁴	according to DIN EN 60664/IEC 60664

3517 3517-1	3517-2
Connecteur RAST 2.5 pour enfichage direct, technologie de déplacement d'isolant, avec verrouillage sur carte imprimée par ergots de verrouillage, au choix avec ou sans cloison de codage et parois latérales fermées	
pas des contacts 2,5 mm	
3517: pour conducteurs individuels	
3517-1: pour câble plat, pour transistion	
3517-2: pour câble plat	
1. Température d'utilisation	-40 °C/+130 °C
2. Matériaux	
Corps isolant 3517(-...) (S0...)	PBT, V0 suivant UL 94
Corps isolant 3517(-...) M12(S0...) ¹	PA, V2 suivant UL 94
Ressort de contact	CuSn, étamé
3. Caractéristiques mécaniques	
Force d'insertion/contact ²	≤ 4,0 N
Force de séparation/contact ²	≥ 0,5 N
Force de rétention/verrouillage ³	≥ 6,0 N
Raccordement avec	carte imprimée 1,5 ± 0,14 mm
Conducteurs raccordable à déplacement d'isolant	
Section 3517(-...) (M12)	0,22–0,38 mm ²
Section 3517(-...) (M12)S01	0,34 mm ² (7 brins)
Section 3517(-...) (M12)S02	0,14–0,22 mm ²
Section 3517(-...) (M12)S03	applications spéciaux, p. ex. fils laqués
Diamètre d'isolement	≤ 1,6 mm
Câbles approuvés sur Internet à l'adresse www.lumberg.com	
4. Caractéristiques électriques (à T _{amb} 20 °C)	
Résistance de contact	≤ 5 mΩ
Courant assigné	4 A à T _{amb} 60 °C 2 A à T _{amb} 100 °C
Tension assignée ⁴	32 V AC
Groupe de matériau ⁴	IIla (CTI ≥ 250)
Distance d'isolement	≥ 0,53 mm
Ligne de fuite	≥ 0,53 mm
Résistance d'isolement	> 1 GΩ
¹	composant résistant à fil incandescent (GWT 750 °C), essai suivant CEI 60695-2-11, évaluation suivant CEI 60335-1 (flamme < 2 s)
²	mesurée avec une tige d'acier poli, épaisseur nominale 1,5 mm
³	mesurée avec un gabarit de mesure d'acier poli, épaisseur nominale 1,5 mm
⁴	suivant DIN EN 60664/CEI 60664

Bestellbezeichnung* Designation* Désignation*			Polzahl Poles Pôles	Verpackungseinheit Package unit Unité d'emballage	Abmessungen Dimensions Dimensions	
					A (mm)	B (mm)
3517 02	3517-1 02	3517-2 02	2	4950	2,5	7,4
3517 03	3517-1 03	3517-2 03	3	3600	5,0	9,9
3517 04	3517-1 04	3517-2 04	4	2700	7,5	12,4
3517 05	3517-1 05	3517-2 05	5	2250	10,0	14,9
3517 06	3517-1 06	3517-2 06	6	1800	12,5	17,4
3517 07	3517-1 07	3517-2 07	7	1800	15,0	19,9
3517 08	3517-1 08	3517-2 08	8	1350	17,5	22,4
3517 09	3517-1 09	3517-2 09	9	1350	20,0	24,9
3517 10	3517-1 10	3517-2 10	10	1350	22,5	27,4
3517 11		3517-2 11	11	900	25,0	29,9
3517 12		3517-2 12	12	900	27,5	32,4
3517 13		3517-2 13	13	900	30,0	34,9
3517 14		3517-2 14	14	900	32,5	37,4
3517 15		3517-2 15	15	900	35,0	39,9
3517 16		3517-2 16	16	450	37,5	42,4
3517 17		3517-2 17	17	450	40,0	44,9
3517 18		3517-2 18	18	450	42,5	47,4
3517 19		3517-2 19	19	450	45,0	49,9
3517 20		3517-2 20	20	450	47,5	52,4

* Die Bestellbezeichnung ist um weitere Angaben (z.B. Kodierung) zu ergänzen, detaillierte Beschreibung siehe Umschlaginnenseite und Seite 4.69.
 Designation to be completed by further details (e.g. keying), for detailed description see inner cover and page 4.69.
 Ajouter d'autres spécifications (par exemple codage) à la désignation, description détaillée voir au côté intérieur de la couverture et à la page 4.69.

Verpackung: verkettet, im Karton
 Packaging: chained, in a cardboard box
 Emballage: en bandes, dans un carton

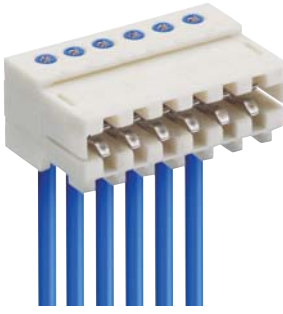
3517
3517-1
3517-2

*f

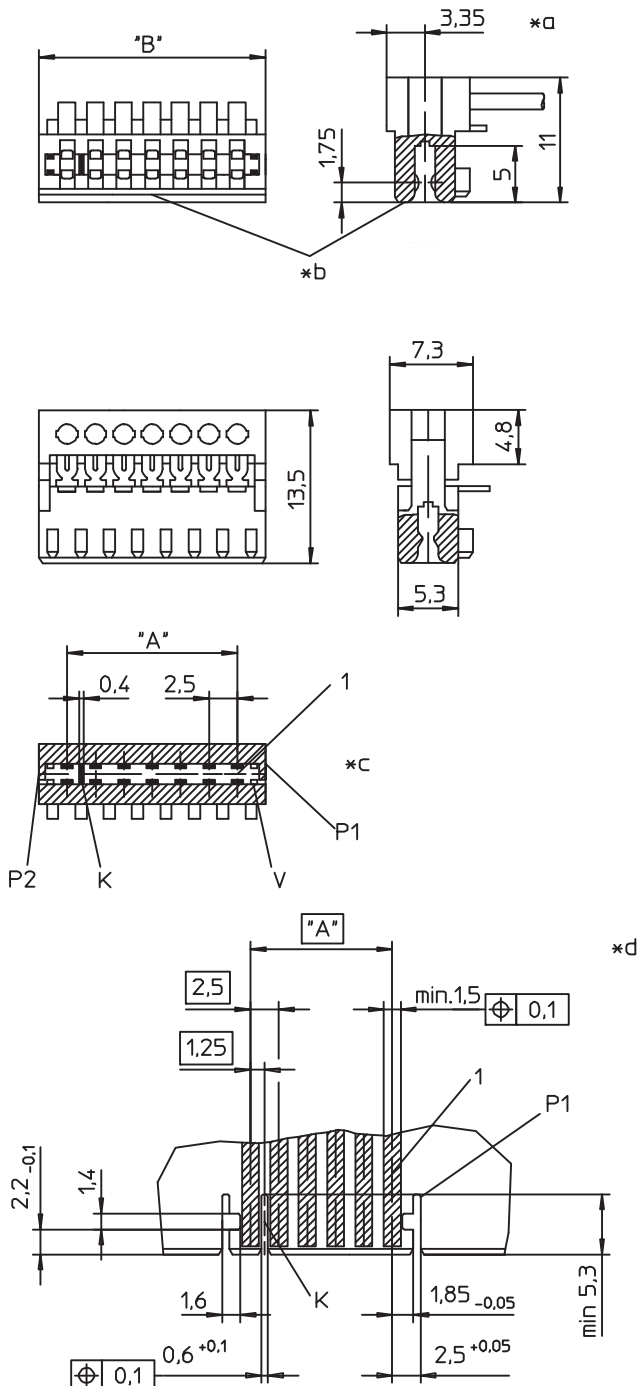
 *a konfektionierter Zustand
 terminated connector
 connecteur après montage

 *b Farbkennzeichnung:
 color marking:
 marque en couleur:
 3517(-...) (M12)S01 blau/blue/bleu
 3517(-...) (M12)S02 grün/green/vert
 3517(-...) (M12)S03 braun/brown/marron

 *c K = Kodierung (wahlweise)
 K = keying (alternatively)
 K = codage (au choix)
 V = Verrastung
 V = lock
 V = verrouillage

 *d Leiterplattenbeispiel
 example of printed circuit board
 exemple de carte imprimée

 *e Verkettung der Bauteile (Lieferzustand)
 chaining of the component parts (state of delivery)
 composants en bande (état de livraison)

 *f Kodierbeispiel mit geschlossenen Seitenwänden
 keying example with closed sides
 exemple d'un codage aux parois latérales fermées